

JEKYLL

# CREASLIT

Visionary Fabric Guiding Technology

Products that combine exclusive design with quality spirit.

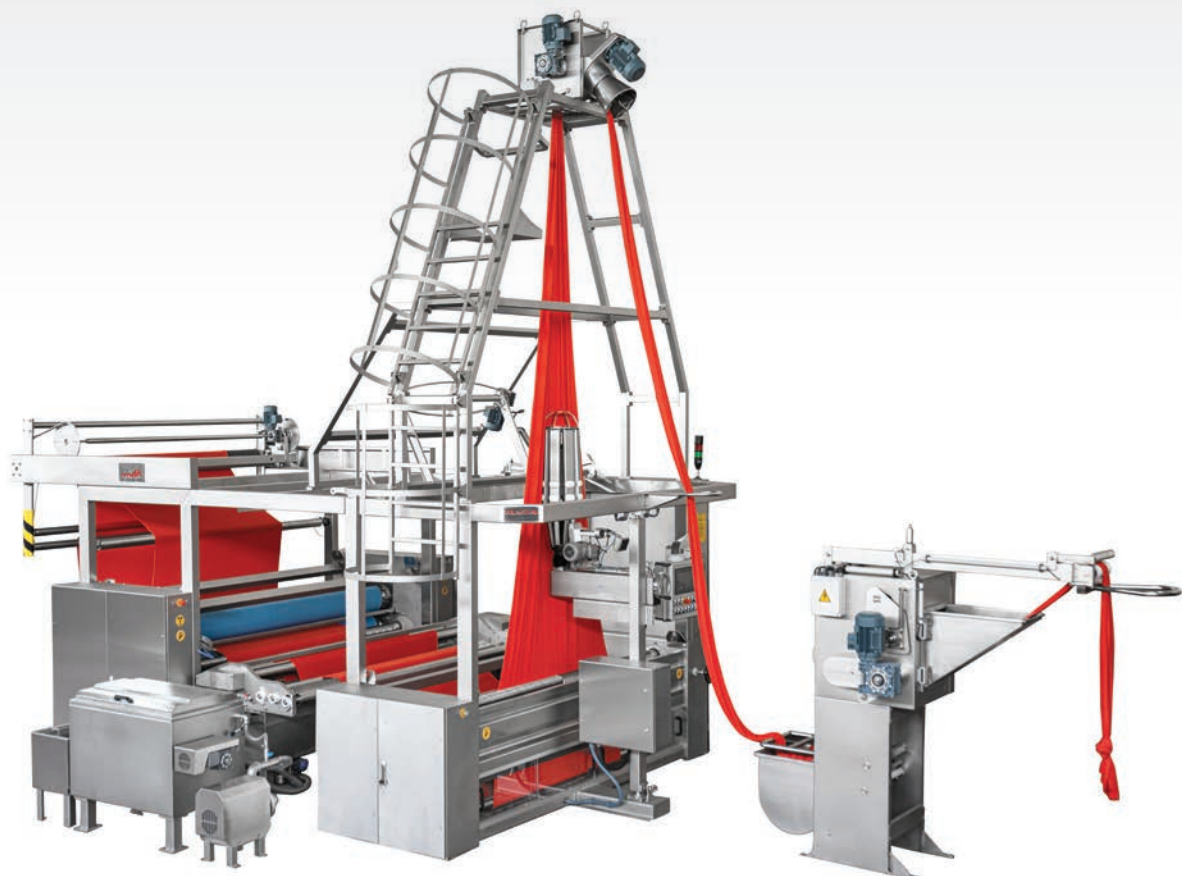

## HAKKIMIZDA

Alvan Tekstil Makinaları Üretim San. ve Tic. Ltd. Şti. tekstil makinaları imalatında 20 yılı aşkın tecrübesi ile Ergene-Tekirdağ'daki üretim tesislerinde faaliyet göstermektedir. Kaliteyi ve müşteri güvenini ilke edinmiş olan firmamız mesleki tecrübesi bulunan önemli teknik eleman kadrosuna sahiptir. Sürekli gelişen ve her yıl kadrosunu arttıran firmamızda konusundaki uzman mühendis, teknisyen ve teknikerler çalışmaktadır. Müşteri gereksinimlerini en iyi şekilde karşılayabilme adına yaratıcı çözümlerimizi en uygun fiyatlarla müşterilerimize sunabilmek için çalışmaktayız.

Firmamız, güçlü mühendislik bilgisi, tecrübeli teknik kadrosu, tasarım ve üretim kabiliyeti ile müşterilerimizin tasarım, prototip ve seri üretim alanlarındaki gereksinimlerini karşılayabilecek hizmetler sunmaktadır. Sürekli büyüyen yapısı, güvenilirliği, yüksek kalitede üretim kabiliyeti ile firmamız tekstil sektöründe bir marka haline gelmiştir.

Alvan Makina olarak amacımız; dünya pazarındaki yerimizi bilim-uygulama ve bilgi-deneyim düzleminde korumak ve yaşatmaktır. Hizmetlerimiz satış sonrası servis, montaj, yedek parça tedarikçiliğini de kapsamaktadır.

Alvan Makina; üretimde başarı ve yeniliklerde sürekliliği, hizmette ise dürüstlük ve kaliteyi ilke edinmiştir.

## VİZYONUMUZ

- Verdiği hizmetlerin kalitesini ve çeşitliliğini arttırarak, Türkiye Ve Dünya'nın tercih edilen bir makine şirketi olmak
- Müşterilerimizin memnuniyetini sağlayarak, sürekli ve mutlu müşteri ilişkileri oluşturmak
- Takım çalışmasını bireysel başarılarından üstün tutmak
- Sürekli eğitim faaliyetleri ile personel gelişimini üst seviyeye çıkarma

## MİSYONUMUZ

- Tekstil sektörüne fayda sağlayan yenilikçi ve öncü hizmetleri sunmak

## HEDEFLERİMİZ

- Yaratıcılığı zirvede tutarak, makina sektörüne yenilikçi ürün ve hizmetler sunmak
- Müşterilerimizin ihtiyaç ve beklentilerini karşılayan ve tercih edilen bir marka olmak
- Tekstil sektöründe yeni pazarlara açılarak büyümek

## KALİTE POLİTİKAMIZ

- Müşteri memnuniyetini sağlamak için mükemmel ürün ve hizmet kalitesine sahip olmak
- Müşterilerimiz ile güven ilişkisi sağlamak
- Müşterilerimizle ortak yararlar da buluşmak
- İş güvenliğine uygun çevreye zararsız üretim anlayışı ile çalışmak
- Ürünlerimizi zamanında teslim etmek
- İş ve yaşam ahlakına uygun anlayışla üretim yapmak
- Alvan Makina'yı küresel rekabette üst düzeye taşımak ve inovasyon becerisiyle anılan bir şirket konumuna yükseltmek

## ABOUT US

Alvan Tekstil Makinaları Üretim San. ve Tic. Ltd. Şti. operates in the production sector of Ergene/Tekirdag with more than 20 years of experience in the field of textile machinery. Our company, which prioritizes the principles of quality and customer trust, consists of a well-trained technical staff possessing years of professional experience. We employ a competent team of engineers, technicians and operators who are experts in their fields, and our continuous rate of development allows us to expand our staff on a yearly basis. In order to fulfill our clients' requirements in the best way possible, we are working to present our creative solutions at competitive prices.

Our company provides services with the goal of meeting our customers' needs in the fields of design, prototype production and mass production with exceptional engineering proficiency and an experienced technical staff. We have become a highly reliable brand in the textile sector due to our steady expansion, reliability and exacting quality control techniques.

Our aim as Alvan Makina is to protect and maintain our place in the world market by applying a scientific approach regarding application and knowledge to gain experience. Our services also include installation, after-sales service and supply of spare parts.

Alvan Makina has adopted the principles of success in production, continuity in innovation, honesty and quality of service.

## OUR VISION

- To become the leading machine company in Turkey and abroad by increasing the quality and diversity of the services that we provide.
- To establish enduring and fulfilling customer relations by ensuring customer satisfaction.
- To keep teamwork superior to individual achievement.
- To increase the level of personnel development with continuous and thorough training.

## OUR MISSION

- To provide innovative services that provides benefits to the textile sector

## OUR TARGETS

- To provide innovative products and services to the machinery sector, keeping ingenuity at peak levels.
- To be the preferred brand by meeting the needs and expectations of our customers.
- To engage in and augment new markets in the textile sector.

## OUR QUALITY POLICY

- To have excellent product and service quality in order to ensure customer satisfaction.
- To cultivate a strong sense of trust and reliability with our customers.
- To provide mutually beneficial business relationships between ourselves and our clients.
- To maintain a secure production environment adhering to precise and environment-conscious standards.
- To deliver our products promptly according to schedule.
- To conduct production in alignment with proper business and life ethics.
- To make Alvan Makina a top global competitor known for its innovation.





**ÜNİTELER**



**UNITS**



## GENEL ÖZELLİKLER

- Alvan Mühendisliği Ekibi
- Yüksek hız, yüksek verim
- Sessiz çalışma
- Operatör dostu kullanıcı paneli. Ara yüze uzaktan wifi bağlantı ile arıza tespit edebilme özelliği
- Yüksek sıkma kapasiteli sıkma silindirleri
- Düşük su tüketimi
- Pastallama veya serim olarak kumaş istifleme özelliği
- Paslanmaya ve korozyona karşı dayanıklı tasarım ve malzeme seçimi
- Kolay yedek parça temini ve hızlı teknik servis hizmeti
- Erhardt+Leimer ya da Alvan Makine kesme ünitesi
- Tam otomatik ve manuel çalışma özelliği

## GENERAL SPECIFICATIONS

- Alvan Engineering Team
- High speed, high efficiency
- Quiet operation
- Operator-friendly user panel and remote interface wifi connection for fault detection
- High capacity squeezing rollers
- Low water consumption
- Plaiting unit having a folding and plaiting option
- Design and materials resistant to rust and corrosion
- Easy parts replacement and prompt service
- Erhard Leimer cutting unit
- Fully automatic or manual operation

# 1

## HİDROLİK DÖNER TABLA

Hidrolik döner tabla ağır hizmet koşullarında kumaşın dönüş yönüne göre akışkan gücü ile kontrol edilir, 1700 mm çapındadır (isteğe göre 2000 mm çapında dizayn edilebilir). Yıkama ve Boya işlemlerinden sonra halat halindeki kumaşın sahip olduğu burukluk, büküm gibi yüzeysel form farklılıklarının giderilmesi işlemlerini kolaylaştırır. Son derece sağlam konstrüktif bir yapıya sahip olup, yapı çeliği veya paslanmaz çelikten imal edilirler..

## HYDRAULIC ROTARY TABLE

The hydraulic rotary table is controlled by fluid power according to the fabric's rotational direction under heavy-duty conditions. It has a diameter of 1700 mm. (optionally 2000 mm diameter can be designed). It facilitates the elimination of superficial form differences such as wrinkling, twisting etc. caused by the processes of washing and dyeing. They have an extremely sturdy constructive structure and are made of structural steel or stainless steel.

# 2

## ÖN SIKMA ÜNİTESİ

Boyama ve yıkama işleminden sonra kumaşın içeriğindeki su miktarının düşürülmesi amacıyla hattın giriş kısmına montajlandırılan bölümdür. Kauçuk kaplı silindirlerin sabitlenmiş olduğu, pnömatrik körük ile istenen basıncın elde edildiği sisteme sahiptir. Döner tabla sonrası detwister girişinden önce J-BOX'ı üzerine montajlanmış haldedir. Halat halindeki kumaşın düzenli olarak beslemesinin gerçekleştiği bölümdür.

## PRE-SQUEEZING UNIT

Located at the front part of the line to reduce the amount of water in the fabric following the processes of dyeing and washing. It is comprised of a system in which rubber-coated cylinders are secured and the desired pressure is obtained with pneumatic bellows. It is mounted on the J-BOX between the rotary table and the inlet of the detwister. This is where the fabric in rope form is regularly fed.



# 3

## DETWISTER

Otomatik detwister; motorlu silindir, avare çıkık ve dengeleyici switch sisteminden oluşan ünedir. Kumaşın hareketi proximity switchler vasıtası ile sinyallerin dengeleyici sensöre iletilmesi ve döner açıcı silindirler vasıtası ile sabitlenir. Tümüyle paslanmaz çelikten imal edilmiş, 3 fazlı asenkron motorun gücünü inverter vasıtası ile kayış-kasnak sistemine aktardığı bir yapı ile ekipmanlandırılmıştır. Bir merdivenli yapı üzerine oturtulmuş sabitleme şasesi ile yerine montajlanır. Halat haline burgulu gelen kumaşın açılmasını sağlar.

## DETWISTER

The automatic detwister is a unit composed of a motorized cylinder, idler pulley and balancing switch system. The movement of fabric is attained by means of proximity switches which transmit signals to the balancing sensor and rotary opening cylinders. It is equipped with a stainless steel structure that transfers the 3-phase asynchronous motor power to the belt-pulley system by means of an inverter. It is mounted in place with a fixing chassis fitted on a stair-structure. It facilitates the opening of the fabric which is twisted in rope form.

# 4

## KESME SEPETİ

Kumaşın may çizgilerini fotosel yardımı ile takip ederek kesmek için konumlandırılmıştır. Bir el çarkı vasıtası ile dairesel sepet çapı 300mm'den 800mm'ye kadar arttırılabilir, böylece kumaşın yayılması kolaylaştırılır ve kalıcı atkı bozukluklarının önüne geçilmesi sağlanır.

May takip sensörü kumaş üzerindeki may çizgilerini tesbit eder ve sepet hareketine göre doğru kesme pozisyonunun ayarlanmasını sağlar

## EXPANDER BASKET AND CUTTING UNIT

It is positioned to cut along the drop stitch lines of the fabric by following with the aid of the photocell. By means of a hand wheel, the diameter of the circular basket can be increased from 300 mm to 800 mm, so that the spread of the fabric is facilitated and permanent weft impairments are prevented. Drop stitch follow-up sensor detects the drop stitch lines on the fabric and allows the correct cutting position to be adjusted according to the basket movement.





## ORTALAYICI GRUBU

Proses esnasında kumaş üzerindeki gerilimin alınması ve merkezleme amaçlı dizayn edilmiş olup, kumaş ortalayıcı silindire montajlı tam boy sensör ile kumaşın pozisyonu belirlenir. İçeriğinde; çekim silindirleri, avare silindirleri, kumaş ortalayıcı beşik, çiftli açıcı, fotosel ve sensör grupları ile balerin silindirden oluşmuş gruptur. Ayrıca çırpıcı ünitesinin de bağlı olduğu ana konstrüksiyondan oluşur.



## CENTERING UNIT

Designed for the purpose of centering and relieving the tension of the fabric during the process via a full-length sensor that is mounted on the centering cylinder, which determines the fabric's position.

This unit is a group of mechanical components comprised of the driver cylinders, idler cylinders, fabric centering headstock, double expander, photocell and sensor groups as well as tension adjusting cylinders. The beater unit is also included in this system.

## ENZİM VE FİLTRASYON

Enzim teknesi, mevcut hatların basınçlı su ile yıkanarak enzimsel artıkların uzaklaştırıldığı ekonomik ve çevresel etkilerinin azaltıldığı bir ünedir. Enzim işleminin sonra kumaşın temizlenmesi için dizayn edilmiştir. Yıkama işleminin sonra enzim artıkları ile birlikte akışkan filtrasyon ünitesine alınarak enzimlerden arındırılır ve bir pompa vasıtası ile tekrar sisteme dahil edilir. Ortalayıcı ünitesinden sonra fular girişinden ise önce montajlanır.



## ENZYME AND FILTRATION

The enzyme tank is a unit where the existing lines are washed with pressurized water and enzymatic residues are removed, which helps reduce environmental impact. It is designed to clean the fabric after the enzymatic process by eliminating enzyme residue through a process of fluid filtration, whereby the water is purified and recycled back into the system by means of a pump. This greatly reduces amount of water waste and maximizes economic efficiency. It is mounted between the centering unit and the foulard inlet.



# 7

## SIKMA VE EMDİRME

Fular silindirleri ve açık en sıkma silindirleri yıkama ve boyama proseslerinden sonra kullanılır. Grup tüp kesme makinasında ortalayıcı grubundan sonra ve sallama ünitesinden önce konumlandırılır. 2 çeşit sıkma silindiri olup ilki yüksek etkili sıkma, diğeri ise emdirme amaçlı kullanılır. Emdirme silindirleri kimyasal ürünlerin kumaş üzerine penetrasyonu için de kullanılabilir.

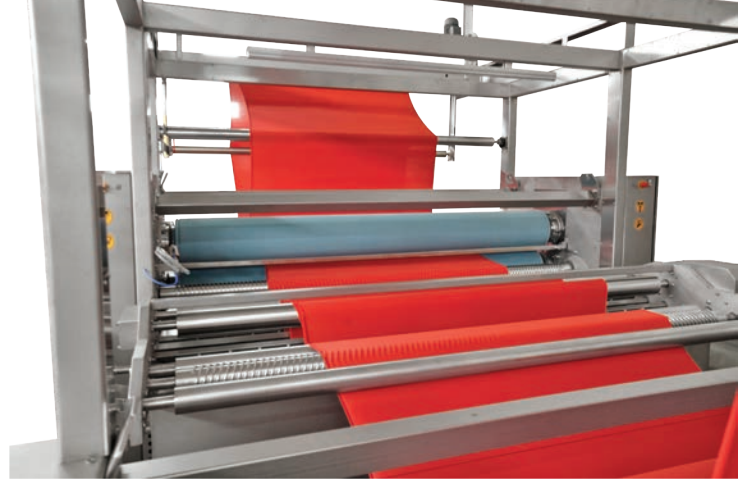

## SQUEEZING AND IMPREGNATING PADDING CYLINDERS

The open-width squeezing cylinders squeezing cylinders and foulard cylinders are used after the washing and dyeing process. This assemblage is positioned between the centering unit in the cutting machine and the Plaiter system. There are two kinds of squeezing cylinders; the first one is used for high-pressure squeezing while the second is used for impregnation. The impregnation cylinders are used for the penetration of chemical solutions onto fabrics. The squeezing cylinders are designed to uniformly collect the moisture across the entire width of the fabric.

# 8

## AÇICI SİSTEMİ

Kumaşın mükemmel şekilde düzgünce en tarafına yayılmasını sağlar. Uygulama şeklinde ve kumaş üzerinde uygulanacak prosese göre farklı geniş aralıklı şekillerde sisteme adapte edilebilen 4 hatveli tel sarımlı iki adet paslanmaz çelik silindirden oluşur. Açılabilir oryantasyon bir el çarkı vasıtasıyla değiştirilebilir. Uygulama manuel olarak gerçekleştirilir.



## EXPANDER UNIT

Allows the width of the fabric to spread perfectly smoothly. The device consists of two stainless steel cylinders with 4 step wire-wound which can be adjusted to accommodate different widths according to the shape and process to be applied on the fabric. The angular orientation can be adjusted manually with a hand wheel.





## İSTİFLEME SİSTEMİ

Aktarma silindirleri ile kumaşın enine kumaş arabasına aktarılmasına imkan sağlar. Açıcı silindirlerin içinden geçen kumaş fulardan geçtikten sonra redüktör tahrikli çekim silindirlerinden geçerek paslanmaz rolik silindirleri vasıtası ile makine içerisindeki döngüsünü kumaş arabasına aktararak son bulur. Konstrüksiyon tamamen paslanmazdır. Sallama genişliği (redüktör vasıtası ile) 600 mm ile 800 mm arasında ayarlanabilir. Serim ve pastallama olarak çalışmaktadır. Motorize sistem hızı ise 5m/dk. ile 125m/dk. arasında seçim yapılabilir.

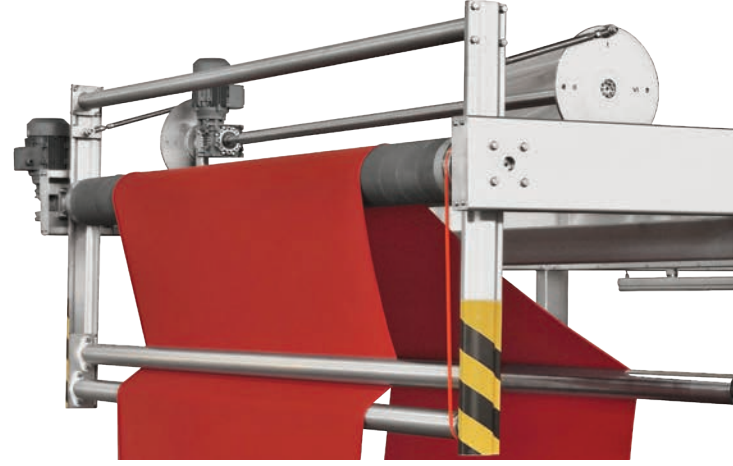

## FABRIC PLAITING SYSTEM

Performs the transfer of fabric to the transversal fabric carrier via transfer cylinders. After passing through the expander cylinders and the foulard via gearbox - driven cylinder, it ends by transferring its cycle inside the machine to the fabric carrier through the stainless roll cylinders. The mechanism is completely stainless. The width of the spreading (via reducer) can be adjusted from 600 mm to 800 mm. Plaiting unit having a folding and plaiting option. The speed of the motorized system can be adjusted between 5m/minute to 125m/minute.





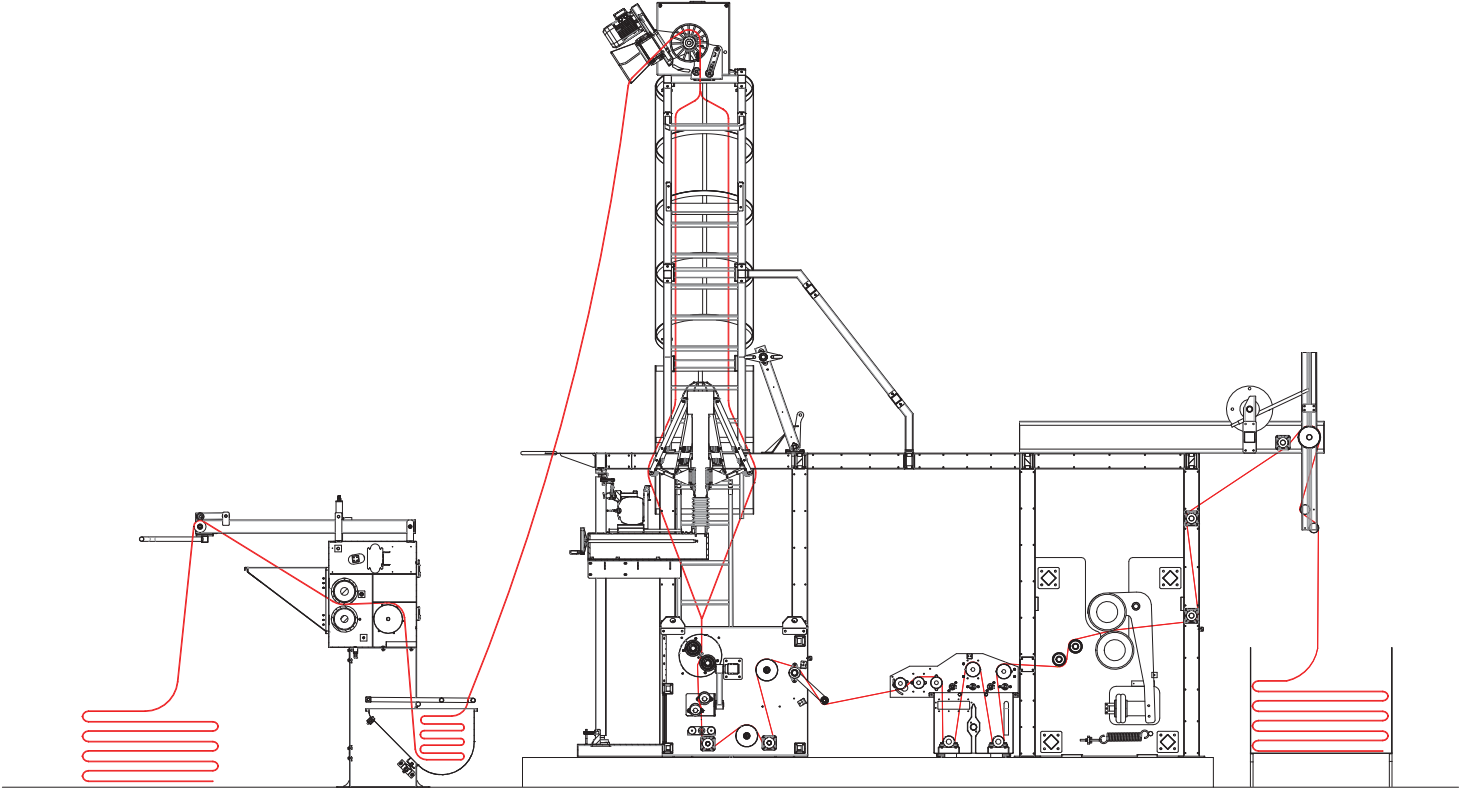

### TEKNİK ÖZELLİKLER

Makine opsiyon en aralığı	: 2000-4000 mm
Max çalışma hızı (açık en)	: 125 m/dk
Max çalışma hızı (tüp kumaş kesme)	: 80 m/dk
Sensör (kesme ünitesi)	: Erhard Leimer
Elektrik giriş voltaj	: 3x400v 50 hz veya 60 hz
Kontrol voltajı	: 24v
Kurulum gücü	: 22.6 kW
Çalışma hava basıncı	: 6-8 bar
Çekim silindirleri	: Ø168 mm bant kaplama
Sıkma silindirleri	: Ø290 mm 90-95 shore kauçuk kaplama
Çalışma sıcaklığı	: 5-60 C°
Gövde malzemesi	: AISI 304 (paslanmaz)
Makine ağırlığı	: 6000 kg (2400 mm kumaş) için standart makine
Senkronizasyon	: Delta

### TECHNICAL SPECIFICATIONS

Machine option width range	: 2000-3600 mm
Maximum working speed (Open width)	: 125 m/min
Maximum working speed (Tube fabric slitting)	: 80 m/min
Sensör (Cutting Unit)	: Erhard Leimer
Electricity input voltage	: 3x400v 50 hz or 60 hz
Control voltage	: 24v
Setup power	: 22.6 kW
Working air pressure	: 6-8 bar
Guiding rollers	: Ø168 mm tape coating
Squeezing Rollers	: Ø290 mm 90-95 shore rubber coating
Operating temperature	: 5-60 C°
Body material	: AISI 304 (stainless)
Machine weight	: Standard machine (2400 mm fabric) for 6000 kg
Synchronization	: Delta

PRODUCTS THAT COMBINE EXCLUSIVE  
DESIGN WITH QUALITY SPIRIT

**ALVAN**  
Creative Solutions

Marmaracık Mah. 1987. Sok. No: 9/1 Ergene - Tekirdağ/TÜRKİYE  
Tel: +90 (282) 673 31 55  
www.alvanmakina.com • alvan@alvanmakina.com

